

HAK CIPTA © Hangzhou EZVIZ Software Co., Ltd. HAK DILINDUNGI.

Segala informasi, termasuk, antara lain, susunan kata, gambar, grafik adalah milik Hangzhou EZVIZ Software Co., Ltd. (selanjutnya disebut sebagai "EZVIZ"). Manual pengguna ini (selanjut disebut "Manual") tidak boleh digandakan, diubah, diterjemahkan, atau didistribusikan, sebagian atau seluruhnya, dengan cara apa pun, tanpa persetujuan EZVIZ. Kecuali ditentukan lain, EZVIZ tidak memberikan garansi, jaminan, atau pernyataan apa pun, tersurat maupun tersirat, terkait dengan Panduan ini.

Tentang manual ini

Manual ini berisi petunjuk untuk menggunakan dan mengelola produk. Foto, diagram, gambar, dan semua informasi lain di dalam dokumen ini hanya untuk gambaran dan penjelasan. Informasi yang ada di dalam Manual ini dapat berubah, tanpa pemberitahuan, akibat adanya pembaruan firmware atau sebab lain. Temukan versi terbaru di situs web EZVIZ™ (<http://www.ezviz.com>).

Catatan revisi

Rilis baru – April, 2026

Pengakuan merek dagang

EZVIZ™, ™, dan merek dagang serta logo EZVIZ lainnya adalah milik EZVIZ di berbagai wilayah hukum. Merek dagang dan logo lain yang disebutkan di bawah ini adalah milik pemilik yang bersangkutan.

Penafian hukum

SEJAUH DIIZINKAN OLEH HUKUM YANG BERLAKU, PRODUK YANG DIJELASKAN, BERSERTA PERANGKAT KERAS, PERANGKAT LUNAK, DAN FIRMWARE, DISEDIAKAN "APA ADANYA", DENGAN SEMUA KEGAGALAN DAN KESALAHANNYA, DAN EZVIZ TIDAK MEMBUAT JAMINAN APA PUN, BAIK TERSURAT MAUPUN TERSIRAT, TERMASUK TANPA BATASAN, JAMINAN KELAYAKAN JUAL, KUALITAS YANG MEMUASKAN, KESESUAIAN UNTUK TUJUAN TERTENTU, DAN KETIDAKADAN PELANGGARAN OLEH PIHAK KETIGA. DALAM SEGALA HAL, EZVIZ, DIREKTUR, PEJABAT, KARYAWAN, ATAU AGENNYA TIDAK BERTANGGUNG JAWAB KEPADA ANDA ATAS KERUGIAN KHUSUS, KONSEKUENSIAL, INSIDENTAL, ATAU TIDAK LANGSUNG, TERMASUK, ANTARA LAIN, KERUGIAN AKIBAT HILANGNYA LABA USAHA, TERGANGGUNYA KEGIATAN USAHA, ATAU HILANGNYA DATA ATAU DOKUMENTASI, SEHUBUNGAN DENGAN PENGGUNAAN PRODUK INI, MESKIPUN KETIKA EZVIZ SUDAH DIBERI TAHU ADANYA KEMUNGKINAN KERUGIAN SEMACAM ITU.

SEJAUH DIIZINKAN OLEH HUKUM YANG BERLAKU, DALAM KEADAAN APA PUN, TOTAL GANTI RUGI EZVIZ TIDAK AKAN MELAMPAUI HARGA PEMBELIAN ASLI PRODUK.

EZVIZ TIDAK BERTANGGUNG JAWAB ATAS CEDERA PRIBADI ATAU KERUSAKAN PROPERTI SEBAGAI AKIBAT GANGGUAN PRODUK ATAU PENGHENTIAN LAYANAN YANG DISEBABKAN OLEH: A) PEMASANGAN ATAU PENGGUNAAN YANG TIDAK TEPAT DI LUAR INSTRUKSI; B) PERLINDUNGAN KEPENTINGAN NASIONAL ATAU PUBLIK; C) KEADAAN KAHAR; D) ANDA ATAU PIHAK KETIGA, TERMASUK, TANPA BATASAN, MENGGUNAKAN PRODUK, PERANGKAT LUNAK, APLIKASI, DAN LAIN-LAIN DARI PIHAK KETIGA.

TERKAIT PRODUK DENGAN AKSES INTERNET, PENGGUNAAN PRODUK SEPENUHNYA MENJADI RISIKO ANDA SENDIRI. EZVIZ TIDAK BERTANGGUNG JAWAB ATAS PENGOPERASIAN YANG TIDAK NORMAL, KEBOCORAN PRIVASI, ATAU KERUGIAN LAIN YANG MERUPAKAN AKIBAT DARI SERANGAN CYBER, SERANGAN PERETAS, INSPEKSI VIRUS, ATAU RISIKO KEAMANAN INTERNAT LAINNYA; AKAN TETAPI, EZVIZ AKAN SGERA MEMBERIKAN BANTUAN TEKNIS JIKA DIBUTUHKAN. SURVEILLANCE LAWS AND DATA PROTECTION LAWS VARY BY JURISDICTION. HARAP PERIKSA SEMUA HUKUM TERKAIT DI WILAYAH HUKUM ANDA SEBELUM MENGGUNAKAN PRODUK INI UNTUK MEMASTIKAN BAHWA PENGGUNAANNYA SESUAI DENGAN HUKUM YANG BERLAKU. EZVIZ SHALL NOT BE LIABLE IN THE EVENT THAT THIS PRODUCT IS USED WITH ILLEGITIMATE PURPOSES.

JIKA ADA KETIDAKSAMAAN ANTARA MANUAL INI DENGAN HUKUM YANG BERLAKU, MAKA HUKUM YANG AKAN BERLAKU.

Daftar Isi

Ikhtisar	1
1. Isi kemasan	1
2. Dasar	1
Dapatkan aplikasi EZVIZ	2
Pasang kartu microSD™ (opsional)	3
Sambungkan ke daya	3
Tambahkan kamera ke EZVIZ	4
Opsi A: Pengaturan kabel	4
Opsi B: Pengaturan Wi-Fi	5
Pemasangan	5
1. Lokasi pemasangan	5
2. Pasang plat pemasangan	5
3. Pasang kamera	6
Lihat Perangkat Anda	7
1. Tayangan langsung	7
2. Pengaturan	8
EZVIZ Connect	9
1. Menggunakan Amazon Alexa	9
2. Menggunakan Google Assistant	9
FAQ	10
Inisiatif penggunaan produk video	11

Ikhtisar

1. Isi kemasan



Kamera (x1)



Adaptor daya (x1)



Kabel daya (x1)



Template bor (x1)



Pelat pemasangan (x1)



Kit sekrup (x1)



Informasi peraturan (x1)



Buku panduan (x1)

i Tampilan adaptor daya bisa jadi tidak sama dengan adaptor daya yang Anda beli.

2. Dasar



i Tergantung pada model perangkat, MIC dapat berada di sebelah kiri, kanan, atau kedua sisi.



Miringkan Bola ke Atas

Nama	Deskripsi
Indikator LED	<ul style="list-style-type: none"> — Merah Pekat: Kamera mulai menyala. • • Merah Berkedip Pelan: Pengecualian jaringan. • • • Merah Berkedip Cepat: Pengecualian kamera (misalnya kesalahan kartu microSD™). — Biru Pekat: Video sedang ditayangkan di aplikasi EZVIZ. • • Biru Berkedip Pelan: Kamera berfungsi dengan baik. • • • Biru berkedip cepat: Kamera siap untuk konfigurasi jaringan.
Slot kartu microSD™	<ul style="list-style-type: none"> • Masukkan kartu microSD™ (beli secara terpisah) ke dalam slot kartu. Inisialisasi kartu di Aplikasi EZVIZ sebelum menggunakannya. • Kompatibilitas yang dianjurkan: Kelas 10, ruang maksimum sebesar 512 GB.
Tombol RESET	Saat kamera sedang bekerja, tekan dan tahan tombol selama 4 detik untuk memulai ulang dan mengatur semua parameter ke default.
Tombol Panggil	Tekan tombol sekali untuk memulai panggilan, dan aplikasi EZVIZ akan menerima permintaan panggilan.

Dapatkan aplikasi EZVIZ

1. Sambungkan telepon seluler Anda ke Wi-Fi (disarankan).
2. Unduh dan pasang Aplikasi EZVIZ dengan mencari "EZVIZ" di App Store atau Google Play™.
3. Jalankan aplikasi dan daftarkan akun pengguna EZVIZ.

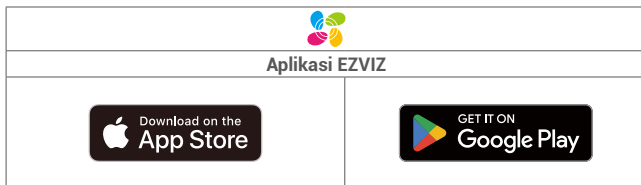

- 1 Jika Anda sudah menggunakan aplikasi ini, pastikan aplikasi tersebut adalah versi terbaru. Untuk mencari pembaruan yang tersedia, buka App Store dan cari EZVIZ.

Pasang kartu microSD™ (opsional)

1. Putar bulatan ke atas hingga Anda melihat slot kartu.
2. Masukkan kartu microSD™ (beli secara terpisah) ke dalam slot kartu.

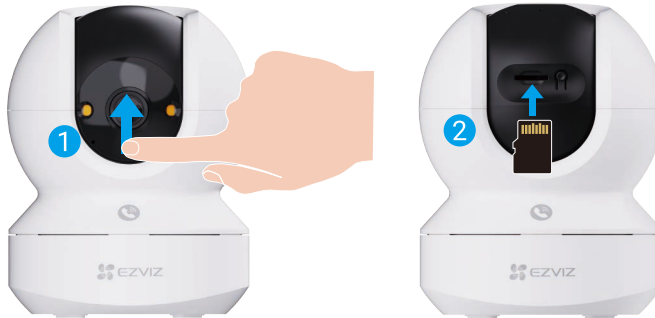

- i** Setelah memasang kartu microSD™, silakan ikuti langkah-langkah di bawah ini untuk menginisialisasi kartu di Aplikasi EZVIZ sebelum menggunakannya.
1. Di Aplikasi EZVIZ, ketuk Daftar Rekaman di antarmuka Pengaturan Perangkat untuk memeriksa status kartu SD.
 2. Jika status kartu microSD™ ditampilkan sebagai Belum Terinisialisasi, ketuk untuk menginisiasinya. Status kemudian akan berubah menjadi Sedang Digunakan, memungkinkan video disimpan.

Sambungkan ke daya

Hubungkan port daya ke stopkontak dengan adaptor daya dan kabel daya (termasuk dalam paket). Ketika indikator LED berkedip biru cepat, ini menandakan proses startup selesai dan perangkat siap untuk konfigurasi jaringan.



- i**
- Disarankan untuk menggunakan kabel daya dan adaptor daya yang disertakan dalam paket.
 - Untuk memutuskan sambungan dari catu daya, cabut konektor daya dari perangkat.

Tambahkan kamera ke EZVIZ

Hubungkan kamera ke jaringan kabel atau Wi-Fi, lalu tambahkan ke aplikasi EZVIZ.

- Koneksi Kabel: Hubungkan kamera ke router. Lihat "[Opsi A: Pengaturan Kabel](#)".
- Konfigurasi Wi-Fi: Mengkonfigurasi pengaturan Wi-Fi. Lihat "[Opsi B: Pengaturan Wi-Fi](#)".

i Prioritas jaringan: jaringan kabel > Wi-Fi.

Opsi A: Pengaturan kabel

1. Hubungkan kamera ke port LAN router Anda dengan kabel Ethernet (beli secara terpisah).

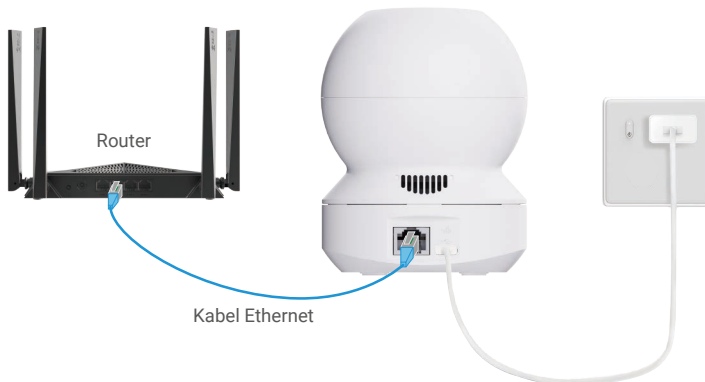

i Ketika indikator LED berkedip biru perlahan, ini menandakan bahwa kamera telah tersambung ke Internet.

2. Masuk ke akun Anda menggunakan aplikasi EZVIZ.
3. Pada layar Utama, ketuk "+" di sudut kanan atas untuk menuju ke halaman Pindai Kode QR.
4. Pindai kode QR di sampul Buku Panduan atau di badan kamera.



i Anda juga dapat langsung memasukkan SN perangkat untuk penambahan.

5. Ikuti panduan aplikasi EZVIZ untuk menambahkan kamera ke akun aplikasi EZVIZ Anda.

Opsi B: Pengaturan Wi-Fi

i Hubungkan kamera Anda ke Wi-Fi yang sama dengan ponsel Anda.

1. Masuk ke akun Anda menggunakan aplikasi EZVIZ.
2. Pada layar Utama, ketuk "+" di sudut kanan atas untuk menuju ke halaman Pindai Kode QR.
3. Pindai kode QR di sampul Buku Panduan atau di badan kamera.



i Anda juga dapat langsung memasukkan SN perangkat untuk penambahan.

4. Ikuti panduan aplikasi EZVIZ untuk menyelesaikan konfigurasi Wi-Fi dan menambahkan kamera ke akun aplikasi EZVIZ Anda.

Pemasangan

1. Lokasi pemasangan

Pilih lokasi dengan bidang pandang yang jelas dan tidak terhalang serta dengan sinyal nirkabel yang bagus ke kamera. Harap perhatikan petunjuk berikut:

- Pasang perangkat di dalam ruangan saja, karena tidak kedap air.
- Lepaskan lapisan pelindung dari lensa.
- Pastikan dinding cukup kuat untuk menahan tiga kali bobot kamera.
- Hindari memasang kamera di area yang banyak menerima cahaya yang menyinari langsung ke lensa kamera.
- Disarankan untuk mengatur sensitivitas deteksi pada aplikasi EZVIZ ketika memilih lokasi. Dengan demikian, Anda dapat memverifikasi apakah gerakan dapat terdeteksi di posisi kamera ditempatkan dan menyesuaikan sensitivitas berdasarkan ukuran dan jarak objek yang terdeteksi.
- Ketinggian pemasangan yang dianjurkan: 3 meter ($\approx 9,8$ kaki) di atas tanah.

2. Pasang plat pemasangan

Kamera bisa dipasang secara horizontal atau dipasang di plafon. Berikut kami tampilkan pemasangan di plafon sebagai contoh.

1. Tempatkan acuan bor ke permukaan yang Anda pilih untuk memasang kamera.
2. (Untuk dinding/plafon semen) Buat lubang sekrup sesuai acuan, dan masukkan ketiga pengait sekrup.
3. Gunakan tiga sekrup baut untuk memasang pelat pemasangan.

- i** • Panah pada templat bor harus menunjuk ke arah yang sama dengan lensa kamera.
- Saat memasang pelat pemasangan, selaraskan panah pada pelat pemasangan dengan panah pada templat bor.

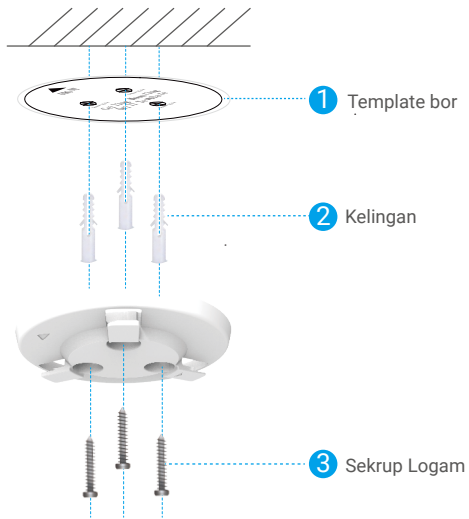

3. Pasang kamera

Pasang kamera ke pelat pemasangan, lalu putar searah jarum jam hingga kamera terpasang.

i Saat memasang kamera, pastikan lensa kamera menghadap ke arah yang sama dengan panah pada pelat pemasangan.



Lihat Perangkat Anda

i Antarmuka aplikasi dapat berubah karena pembaruan versi.

1. Tayangan langsung



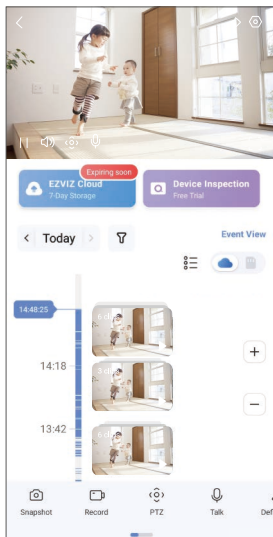

Saat Anda membuka aplikasi EZVIZ, halaman perangkat ditampilkan sebagaimana ditunjukkan di bawah ini.

Anda dapat melihat dan mendengarkan rekaman langsung, mengambil foto spontan atau rekaman, dan memilih definisi video sesuai kebutuhan.



i Geser ke kiri dan ke kanan pada layar untuk melihat ikon lainnya.

Ikun	Deskripsi
	Bagikan. Bagikan perangkat Anda dengan siapa pun yang Anda inginkan.
	Pengaturan. Menampilkan atau mengubah pengaturan perangkat.
	Foto spontan. Mengambil potret.
	Merekam. Memulai/menghentikan perekaman secara manual.
	PTZ. Memutar kamera untuk mendapatkan bidang pandang yang lebih luas. Lokasi Preset. Atur PTZ untuk mengatur lokasi pemantauan sebagai lokasi yang telah ditetapkan sebelumnya.
	Bicara. Ketuk ikon, lalu ikuti petunjuk di layar untuk berbicara atau mendengarkan orang yang berada di depan kamera.
	Definisi. Ketuk untuk memilih resolusi video.
	Mode Privasi. Ketuk untuk mengaktifkan mode privasi. Bola kamera akan berputar ke atas hingga lensa tertutup oleh cangkang perangkat, dan tampilan langsung tidak ditampilkan lagi. i Anda dapat mengetuk tombol Nonaktifkan di area tampilan langsung untuk menonaktifkan mode privasi, dan lensa akan kembali ke posisi horizontal.
	Patroli Otomatis. Ketuk ikon, dan PTZ dapat melakukan deteksi patroli multisudut berdasarkan titik yang ditentukan sebelumnya secara default atau kustom.
	Gambar 360°. Ketuk untuk membuat gambar dengan tampilan 360 derajat.

Ikona	Deskripsi
	Perangkat Terdekat. Ketuk untuk memeriksa perangkat yang tersedia di dekatnya.
	PiP. Lihat video yang ditampilkan di atas aplikasi lain yang Anda gunakan.
	Tip. Ketuk untuk melihat lebih banyak informasi tentang perangkat.
	Atur ulang. Atur ulang urutan semua fungsi di atas.

2. Pengaturan

Pada halaman pengaturan, Anda dapat mengatur parameter perangkat.

Parameter	Deskripsi
Nama	Lihat atau ketuk untuk menyesuaikan nama perangkat Anda di sini.
Deteksi Cerdas	Anda dapat memilih di antara berbagai jenis deteksi untuk perangkat Anda.
Notifikasi Pesan	Anda dapat mengatur pesan pada perangkat dan pemberitahuan aplikasi EZVIZ.
Pengaturan Audio	Anda dapat mengatur parameter audio yang relevan untuk perangkat Anda.
Pengaturan Citra	Anda dapat mengatur parameter gambar yang relevan untuk perangkat Anda.
Pengaturan Lampu	Anda dapat mengatur parameter cahaya yang relevan untuk perangkat Anda.
Pengaturan PTZ	Anda dapat mengatur parameter PTZ untuk perangkat Anda, seperti kalibrasi posisi PTZ dan pra-set PTZ di sini.
Daftar Rekaman	Anda dapat memilih antara berbagai jenis perekaman untuk perangkat Anda dan melihat status kartu microSD™ di sini.
Pengaturan Tombol Panggil	Anda dapat mengaktifkan fungsi panggilan sekali sentuh di sini.
Pengaturan Privasi	Anda dapat mengenkripsi video Anda dengan kata sandi enkripsi atau mengaktifkan mode privasi di sini.
Pengaturan Jaringan	Anda dapat melihat status koneksi dan mengonfigurasi jaringan Wi-Fi.
Informasi Perangkat	Anda dapat melihat informasi perangkat di sini.
Bagikan Perangkat	Anda dapat berbagi perangkat dengan anggota keluarga atau tamu Anda.
EZVIZ Cloud	Anda dapat berlangganan dan mengelola penyimpanan awan.  Fungsi ini hanya tersedia di beberapa negara tertentu. Harap periksa ketersediaan di negara Anda sebelum membeli. Produsen berhak untuk memberikan penjelasan akhir.
Mulai Ulang Perangkat	Ketuk untuk memulai ulang perangkat.
Hapus Perangkat	Ketuk untuk menghapus perangkat dari aplikasi EZVIZ.

1. Menggunakan Amazon Alexa

Instruksi ini akan membantu Anda mengendalikan perangkat EZVIZ Anda dengan Amazon Alexa. Jika Anda mengalami kesulitan selama proses, lihat bagian **Penyelesaian Masalah**.

Sebelum Anda mulai, pastikan:

1. Perangkat EZVIZ terhubung dengan aplikasi EZVIZ.
2. Di aplikasi EZVIZ, nonaktifkan Enkripsi Gambar di halaman Pengaturan Perangkat.
3. Anda memiliki perangkat yang diaktifkan Alexa (yakni Echo Spot, Echo-Show, Echo-Show baru, Fire TV (semua generasi), stik Fire TV (hanya generasi kedua), atau Fire TV (Edisi TV pintar)).
4. Aplikasi Amazon Alexa terpasang pada perangkat pintar Anda, dan Anda telah membuat satu akun.

Untuk mengendalikan perangkat EZVIZ menggunakan Amazon Alexa:

1. Buka aplikasi Alexa dan pilih "Kemahiran dan Permainan" dari menu.
2. Pada layar Kemahiran dan Permainan, cari "EZVIZ". Anda akan menemukan kemampuan "EZVIZ".
3. Pilih kemahiran perangkat EZVIZ Anda, lalu ketuk **AKTIFKAN UNTUK MENGGUNAKAN**.
4. Masukkan nama pengguna dan kata sandi EZVIZ Anda, lalu ketuk **Masuk**.
5. Ketuk tombol **Otorisasi** untuk mengizinkan Alexa mengakses akun EZVIZ Anda, sehingga Alexa dapat mengendalikan perangkat EZVIZ Anda.
6. Anda akan melihat pesan "EZVIZ telah berhasil terhubung", lalu ketuk **TEMUKAN PERANGKAT** untuk memungkinkan Alexa menemukan semua perangkat EZVIZ Anda.
7. Kembali ke menu aplikasi Alexa dan pilih "Perangkat", dibawah pilihan perangkat Anda akan melihat semua perangkat EZVIZ Anda.

Perintah suara

Temukan perangkat pintar baru melalui menu "Rumah Pintar" di aplikasi Alexa atau fungsi Perintah Suara Alexa. Setelah perangkat ditemukan, Anda dapat mengendalikannya dengan suara Anda. Sebutkan perintah sederhana kepada Alexa.

- Nama perangkat Anda misalnya: "tampilkan kamera xxxx," dapat diubah di aplikasi EZVIZ. Setiap kali Anda mengganti nama perangkat, Anda perlu mencari kembali perangkat tersebut untuk memperbarui namanya.

Penyelesaian masalah

Apa yang harus saya lakukan jika Alexa gagal menemukan perangkat saya?

Periksa apakah ada masalah koneksi Internet.

Mulai ulang perangkat pintar dan temukan kembali di Alexa.

Mengapa status perangkat "Offline" di Alexa?

Koneksi nirkabel Anda mungkin terputus. Mulai ulang perangkat pintar dan temukan kembali di Alexa.

Akses internet pada router Anda mungkin tidak tersedia. Periksa apakah router Anda terhubung ke Internet dan coba lagi.

- Untuk informasi selengkapnya tentang negara yang mendukung penggunaan Amazon Alexa, buka situs web resminya.

2. Menggunakan Google Assistant

Dengan menggunakan Google Assistant, Anda dapat mengaktifkan perangkat EZVIZ dan menonton secara langsung dengan memberikan perintah suara kepada Google Assistant.

Berikut perangkat dan aplikasi yang dibutuhkan:

1. Aplikasi EZVIZ yang fungsional.
2. Di aplikasi EZVIZ, nonaktifkan Enkripsi Gambar dan aktifkan "Audio" di halaman Pengaturan Perangkat.
3. TV yang terhubung dengan Chromecast yang fungsional.
4. Aplikasi Google Assistant pada ponsel Anda.

Untuk memulai, ikuti langkah-langkah berikut:

1. Atur perangkat EZVIZ dan pastikan perangkat dapat berfungsi dengan baik di aplikasi.
2. Unduh aplikasi Google Home dari App Store atau Google Play™ masuk ke akun Google Anda.
3. Pada layar Myhome, ketuk "+" di sudut kiri atas, dan pilih "Atur perangkat" dari daftar menu untuk masuk ke antarmuka Pengaturan.

4. Ketuk "Bekerja dengan Google", lalu cari "EZVIZ" untuk menemukan kemampuan "EZVIZ".
5. Masukkan nama pengguna dan kata sandi EZVIZ Anda, lalu ketuk **Masuk**.
6. Ketuk tombol **Otorisasi** untuk mengotorisasi Google agar dapat mengakses akun EZVIZ Anda, sehingga Google dapat mengendalikan perangkat EZVIZ Anda.
7. Ketuk **Kembali ke aplikasi**.
8. Ikuti langkah-langkah di atas untuk menyelesaikan proses otorisasi. Ketika proses otorisasi selesai, layanan EZVIZ akan muncul di daftar layanan Anda. Untuk melihat daftar perangkat yang kompatibel di bawah akun EZVIZ Anda, ketuk ikon layanan EZVIZ.
9. Cobalah menggunakan perintah suara Anda. Gunakan nama kamera yang Anda buat saat menyiapkan sistem.

Pengguna dapat mengelola perangkat sebagai satu entitas atau sebagai grup. Penambahan perangkat di dalam ruangan memungkinkan pengguna untuk mengendalikan sejumlah perangkat sekaligus dengan satu perintah.

Lihat tautan berikut untuk informasi lebih lanjut:

<https://support.google.com/googlehome/answer/7029485?co=GENIE.Platform%3DAndroid&hl=en>

FAQ

P. Jika kamera sedang offline, apakah perekaman video masih berlanjut?

J: Jika kamera dihidupkan tetapi tidak terhubung ke Internet, perekaman video di kartu microSD™ masih akan berlanjut tetapi perekaman cloud akan berhenti. Jika kamera dimatikan, kedua perekaman video akan berhenti.

P. Bagaimana jika saya lupa kata sandi?

J: Silakan buka halaman login di aplikasi EZVIZ dan ketuk "Lupa kata sandi?" Kemudian, masukkan alamat email atau nomor telepon akun Anda dan ketuk Kirim. Setelah menerima kode verifikasi, masukkan kode tersebut dan atur ulang kata sandi Anda.

P. Mengapa saya tidak menerima dapat kode verifikasi?

- J:
1. Jika Anda mendaftarkan akun melalui email, coba periksa junk mail. Jika Anda masih tidak dapat menerima kode verifikasi, mungkin ada filter/blokir email yang menghambat email ini, silakan periksa dengan penyedia email Anda.
 2. Jika Anda mendaftarkan akun melalui nomor ponsel, pastikan ponsel Anda dapat menerima kode singkat melalui SMS.
 3. Jika Anda masih belum menerima kode verifikasi, sebutkan nomor ponsel Anda, negara, dan waktu permintaan kode verifikasi ke pusat layanan melalui email: support@ezviz.com atau hubungi tim layanan di wilayah Anda.

P. Apa yang harus saya lakukan jika konfigurasi Wi-Fi gagal?

J: Periksa pengaturan berikut:

1. Pastikan ponsel Anda terhubung ke Wi-Fi dan jaringan Wi-Fi berfungsi dengan baik.
2. Periksa kondisi jaringan:
 - Pastikan jaringan Anda tidak memasang firewall atau pembatasan lain.
 - Pastikan router dapat mengatur distribusi alamat IP ke perangkat Anda atau nonaktifkan pengaturan IP statis (DHCP) diaktifkan secara default pada semua perangkat EZVIZ).
3. Reset kamera dan pastikan kamera berada dalam mode konfigurasi Wi-Fi, lalu selesaikan pengaturan perangkat di aplikasi EZVIZ.

P. Bagaimana cara mendapatkan kode verifikasi perangkat (6 huruf besar)?

J: Perlu diketahui bahwa untuk sebagian besar perangkat EZVIZ, biasanya ada dua cara untuk mendapatkan kode verifikasi perangkat berupa 6 huruf besar:

- Untuk sebagian besar model, Anda dapat menemukannya di stiker/label perangkat EZVIZ;
- Atau, Anda juga dapat menemukan kode verifikasi di Pengaturan kamera -> Informasi Perangkat -> Kode Verifikasi.

 Untuk informasi lebih lanjut tentang perangkat ini, silakan kunjungi www.ezviz.com/id.

Inisiatif penggunaan produk video

Pelanggan EZVIZ yang Terhormat,

Teknologi memengaruhi setiap aspek dalam kehidupan kita. Sebagai perusahaan teknologi yang progresif, kami semakin menyadari peran teknologi dalam meningkatkan efisiensi dan kualitas hidup kita. Pada saat yang sama, kami juga menyadari potensi bahayanya jika digunakan dengan tidak benar. Sebagai contoh, produk video dapat merekam gambar nyata, lengkap, dan jelas, oleh karena itu mereka memiliki nilai yang besar dalam mewakili fakta. Namun demikian, distribusi, penggunaan, dan/atau pengolahan rekaman video yang tidak tepat dapat melanggar privasi, hak dan kepentingan sah orang lain.

Berkomitmen untuk inovasi teknologi demi kebaikan, kami di EZVIZ dengan ini dengan sungguh-sungguh menganjurkan agar setiap pengguna menggunakan produk video dengan benar dan bertanggung jawab, sehingga secara kolektif menciptakan lingkungan positif di mana semua praktik dan penggunaan terkait mematuhi undang-undang dan peraturan yang berlaku, menghormati kepentingan dan hak individu, dan mempromosikan moralitas sosial.

Berikut adalah inisiatif-inisiatif EZVIZ yang kami harapkan perhatiannya:

1. Setiap individu memiliki harapan privasi yang wajar, dan penggunaan produk video tidak boleh bertentangan dengan harapan yang wajar tersebut. Oleh karena itu, pemberitahuan peringatan yang menjelaskan jangkauan pemantauan harus ditampilkan dengan cara yang wajar dan efektif, saat memasang produk video di area publik. Untuk area non-umum, hak dan kepentingan orang-orang yang terlibat harus dievaluasi dengan hati-hati, termasuk namun tidak terbatas pada, memasang produk video hanya setelah mendapatkan persetujuan dari para pemangku kepentingan, dan tidak memasang produk video yang sangat tidak terlihat tanpa sepengetahuan orang lain.
2. Produk video merekam rekaman kegiatan nyata secara objektif dalam waktu dan ruang tertentu. Pengguna harus mengidentifikasi orang dan hak yang terlibat dalam ruang lingkup ini terlebih dahulu, untuk menghindari pelanggaran terhadap hak potret, privasi, atau hak hukum lainnya dari orang lain saat melindungi diri mereka melalui produk video. Secara khusus, jika Anda memilih untuk mengaktifkan fungsi perekaman audio pada kamera Anda, itu akan merekam suara, termasuk percakapan, dalam jangkauan pemantauan. Kami sangat menyarankan untuk melakukan penilaian komprehensif terhadap sumber suara potensial dalam jangkauan pemantauan, sehingga dapat sepenuhnya memahami kebutuhan dan keberhasilan sebelum Anda mengaktifkan fungsi perekaman audio.
3. Produk video yang digunakan akan secara konsisten menghasilkan data audio atau visual dari adegan nyata – mungkin termasuk informasi biometrik seperti gambar wajah – berdasarkan pilihan fitur produk pengguna. Data tersebut dapat digunakan atau diproses untuk digunakan. Produk video hanyalah alat teknologi yang tidak dan tidak dapat secara manusiawi menjalankan standar hukum dan moral untuk memandu penggunaan data yang sah dan tepat. Ini adalah metode dan tujuan orang-orang yang mengendalikan dan menggunakan data yang dihasilkan yang membuat perbedaan. Oleh karena itu, pengendali data tidak hanya harus tunduk secara ketat pada hukum dan peraturan yang berlaku, tetapi juga harus sepenuhnya menghormati aturan non-wajib termasuk konvensi internasional, standar moral, norma budaya, ketertiban umum, dan adat lokal. Selain itu, kita harus selalu memberikan prioritas pada perlindungan privasi dan hak potret, serta kepentingan lain yang wajar.
4. Data video yang terus-menerus dihasilkan oleh produk video membawa hak, nilai, dan tuntutan lain dari berbagai pemangku kepentingan. Oleh karena itu, sangat penting untuk memastikan keamanan data dan melindungi produk dari intrusi jahat. Setiap pengguna dan pengendali data harus mengambil semua langkah yang wajar dan diperlukan untuk memaksimalkan keamanan produk dan data, menghindari kebocoran data, pengungkapan yang tidak semestinya, atau penyalahgunaan, termasuk namun tidak terbatas pada, menyiapkan kontrol akses, memilih lingkungan jaringan yang sesuai di mana produk video terhubung, mendirikan dan terus mengoptimalkan keamanan jaringan.
5. Produk video telah memberikan kontribusi besar untuk meningkatkan keamanan masyarakat kita, dan kami percaya bahwa produk video akan terus memainkan peran positif dalam berbagai aspek kehidupan kita sehari-hari. Setiap upaya untuk menyalahgunakan produk ini untuk melanggar hak asasi manusia atau terlibat dalam aktivitas ilegal bertentangan dengan esensi nilai dalam inovasi teknologi dan pengembangan produk. Kami mendorong setiap pengguna untuk menetapkan metode dan aturan sendiri untuk mengevaluasi dan memantau penggunaan produk video, sehingga memastikan produk-produk ini selalu digunakan dengan benar, penuh pertimbangan, dan dengan niat baik.